

victoria ⊕ albert®



LUSSARI

A DISTINCTIVE MEMBER OF THE HOUSE OF ROHL



HOUSE OF ROHL

THE STORY CRAFT TELLS

Victoria + Albert is a member of the House of Rohl, a collection of artisan brands recognised for their artistry and heritage.

The Rohl family have spent a lifetime seeking stories of dedication, passion and craft. They have brought together diverse brands, exceptional in their category, that complement each other. Independent spirits, but shared values. A belief that quality starts with the material, design is in the detail and craftsmanship is paramount.

Distinctive stories are what makes life exceptional. At the House of Rohl, we discover time-honoured craft, revealing stories unlike any other. Stories of place and provenance. Stories of ingenuity and invention. Stories of a relentless pursuit of perfection.

Welcome to the House of Rohl®

LA HISTORIA QUE CUENTA LA ARTESANÍA

Victoria + Albert es miembro de House of Rohl, una colección de marcas artesanales reconocidas por su arte y su herencia.

La familia Rohl lleva toda una vida buscando historias de dedicación, pasión y artesanía. Han reunido diversas marcas, excepcionales en su categoría, que se complementan entre sí. Espíritus independientes, pero valores compartidos. La creencia de que la calidad comienza con el material, el diseño está en el detalle y la artesanía es primordial.

Las historias distintivas son las que hacen que la vida sea excepcional.

En House of Rohl, descubrimos la artesanía consagrada, revelando historias diferentes a cualquier otra. Historias de lugar y procedencia. Historias de ingenio e invención. Historias de una búsqueda incesante de la perfección.

Bienvenido a House of Rohl®

HISTORIA, KTÓRĄ OPOWIADA RZEMIOSŁO

Victoria + Albert jest członkiem House of Rohl, kolekcji marek rzemieślniczych uznanych za ich sztukę i dziedzictwo.

Rodzina Rohl spędziła całe życie na poszukiwaniu opowieści o poświęceniu, pasji i rzemiośle. Zebrali razem różnorodne marki, wyjątkowe w swojej kategorii, które wzajemnie się uzupełniają. Niezależne dusze, ale wspólne wartości. Wiara, że jakość zaczyna się od materiału, design tkwi w szczegółach, a rzemiosło jest najważniejsze.

Niepowtarzalne historie są tym, co czyni życie wyjątkowym. W House of Rohl odkrywamy kultywowane od wieków rzemiosło i prezentujemy historie, które nie mają sobie równych. Historie o miejscu i pochodzeniu. Historie o pomysłowości i kreatywności. Historie o nieustannym dążeniu do perfekcji.

Witamy w House of Rohl®

**PERRIN & ROWE | RIOBEL
SHAWS | VICTORIA + ALBERT**

Explore the collection at houseofrohl.uk

CONTENTS

Introduction

A lifetime of luxury bathing.....	5
Introducing Lussari.....	6
What is QUARRYCAST™?.....	10
Benefits of QUARRYCAST™.....	11

Baths and basins

Lussari 1500 freestanding bath.....	12
Lussari 1700 freestanding bath.....	14
Lussari 1800 freestanding bath.....	16
Lussari 1600 back-to-wall bath.....	18
Lussari 1700 back-to-wall bath.....	20
Lussari 1700 corner right bath.....	22
Lussari 1700 corner left bath.....	24
Lussari 55 basin.....	26
Waste kits.....	28
Refined design.....	30
Colour inspiration.....	31
QUARRYCAST™ finishes.....	32
Special orders.....	34
Next steps.....	36
House of Rohl.....	38

victoria ⊕ albert®

A lifetime of luxury bathing

Victoria + Albert Baths was born out of a passion for luxury bathing.

The vision was simple: to set the standard for style, innovation and performance in bathing products. Today, 25 years after Victoria + Albert was founded, our award-winning baths and basins are found in some of the world's most desirable homes and hotels.

Luxury is in the detail. From the quality craftsmanship and materials that go into each of our products, to the support from experts in our customer services team. We deliver all over the world, each order rapidly dispatched from our international distribution centres. With the peace of mind of a 25-year domestic guarantee*, choosing Victoria + Albert is an investment for life.

Victoria + Albert Baths nació de la pasión por el baño de lujo.

La visión era simple: establecer el estándar de estilo, innovación y rendimiento en los productos para el baño. Hoy, 25 años después de la fundación de Victoria + Albert, nuestras galardonadas bañeras y lavabos se encuentran en algunos de los hogares y hoteles más atractivos del mundo.

El lujo está en los detalles. Desde la calidad de la artesanía y los materiales de cada uno de nuestros productos, hasta el apoyo de los profesionales que forman nuestro equipo de atención al cliente. Entregamos en todo el mundo, cada pedido se envía rápidamente desde nuestros centros de distribución internacionales. Con la tranquilidad de una garantía doméstica de 25 años*, elegir Victoria + Albert es una inversión de por vida.

Victoria + Albert Baths narodziła się z pasji do luksusowych kąpiel

Wizja była prosta: wyznaczyć standardy stylu, innowacji i wykonania produktów łazienkowych. Dzisiaj, 25 lat po założeniu Victoria + Albert, nasze wielokrotnie nagradzane wanny oraz umywalki znajdują się w niejednym z najbardziej ekskluzywnych domów i hoteli na świecie.

Luksus tkwi w szczegółach. Począwszy od wysokiej jakości wykonania i materiałów wykorzystanych w każdym z naszych produktów, po wsparcie ekspertów z naszego działu obsługi klienta. Dystrybucja naszych produktów obejmuje cały świat, a każde zamówienie jest szybko wysyłane z naszych międzynarodowych centrów dystrybucyjnych. Dzięki 25-letniej gwarancji* wybór Victoria + Albert to inwestycja na całe życie.

* Guarantee limited to white QUARRYCAST™ products only; excluding exterior paint finish, taps, waste kits & plating on feet. This does not affect your statutory rights.

* Garantía limitada únicamente a los productos de QUARRYCAST™; quedan excluidos los acabados de pintura, las griferías, los desagües y el chapado de los pies. Esto no afecta a los derechos del consumidor establecidos legalmente.

* Gwarancja obejmuje wyłącznie produkty białe z QUARRYCAST™ z wyłączeniem wykończenia kolorystycznego, baterii, zestawów odpływowych oraz powłoki nóżek wannowych. Gwarancja nie wpływa na odpowiedzialność z tytułu rękojmi.

LUSSARI

Beautiful, distinct and modular

Whether a freestanding bath, back-to-wall or corner design fits with your overall bathroom aesthetic, Lussari, Victoria + Albert's freshest, innovative, and newly launched range of baths is now available in 3 distinct variations.

El diseño Lussari en una bañera exenta, adosada a la pared o esquinera, encajará a la perfección con la estética de su baño. Lussari es la reciente colección de bañeras más fresca e innovadora de Victoria + Albert, disponible ahora en 3 variedades distintas.

Niezależnie od tego, czy jest to wanna wolnostojąca, przyścienna czy narożna, jej design pasuje do ogólnej estetyki łazienki. Najnowsza, innowacyjna i niedawno wprowadzona na rynek seria wanien Lussari od Victoria+Albert jest teraz dostępna w 3 różnych wariantach.



Lussari 1600 back-to-wall bath



Lussari 1700 freestanding bath

DESIGNED FOR RELAXATION
AND REJUVENATION

LUSSARI

Inspired by the Italian mountains

Fresh, calming and beautiful

Named after Mount Lussari in the North-eastern corner of Italy. At its highest point there is a chapel, known as 'the church of the three peoples' as it is close to the borders of both Germany and Slovenia. It has been a place of sanctuary for more than 650 years. Victoria + Albert's newest collection is a bath in three forms, each designed for relaxation and rejuvenation.

Fresca, relajante y hermosa

Toma su nombre del Monte Lussari, una montaña situada en la cornisa noreste de Italia, en cuya cima hay una capilla conocida como «la iglesia de los tres pueblos», por estar cerca de las fronteras con Alemania y Eslovenia. Es un lugar santo desde hace más de 650 años. La nueva colección de Victoria + Albert presenta una bañera en tres formas, cada una diseñada para relajar y rejuvenecer.

Świeża, uspokajająca i piękna

Nazwana na cześć góry Lussari położonej w północno-wschodniej części Włoch. Na szczycie znajduje się kaplica nazywana „kościół Trzech Ludów”, ponieważ znajduje się blisko granicy z Niemcami i Słowenią. Od ponad 650 lat miejsce to jest sanktuarium. Najnowsza kolekcja Victoria + Albert to wanny w trzech formach, w których każdą zaprojektowano tak, aby działała odprężająco i odmładzająco.

WHAT IS QUARRYCAST™ ?

Our specially developed QUARRYCAST™ material is made from a unique blend of Volcanic Limestone™ and high-performance resins.

Volcanic Limestone™ is Victoria + Albert's name for the very special white rock that is perfect for making baths and basins. It is formed when the elemental forces associated with liquid magma act upon surrounding soft, chalky limestone.

The immense heat and pressure from the magma transforms the neighbouring rock into a new material made up of incredibly hard strands.

We blend milled Volcanic Limestone™ rock with high quality resins to bind these strands into a complex 3D matrix. The finished result is QUARRYCAST™ - a world class stone composite that delivers unrivalled strength, durability and beauty.

El QUARRYCAST™, nuestro material especialmente desarrollado, es una mezcla exclusiva de Volcanic Limestone™ y resinas de alto rendimiento.

Volcanic Limestone™ es la denominación de Victoria + Albert para esta exclusiva roca blanca que hemos patentado para crear nuestras bañeras y lavamanos. Esta roca se forma a partir de las fuerzas elementales y el magma líquido actúan alrededor de la suave piedra caliza. A partir del inmenso calor y de la presión que ejerce el magma, se va transformando la piedra de los alrededores hasta convertirse en un nuevo material compuesto por hebras muy resistentes.

En nuestras fábricas mezclamos la piedra Volcanic Limestone™ con resinas de alta calidad de forma que las vetas hebras formen una compleja matriz en 3D. El acabado es el QUARRYCAST™, un compuesto de piedra de primera calidad que ofrece solidez, durabilidad y belleza.

Nasz specjalnie opracowany materiał QUARRYCAST™ wykonany jest z unikalnej mieszanki skały wulkanicznej wapiennej i wysokiej jakości żywicy.

Wapień wulkaniczny w Victoria + Albert to nazwa wyjątkowego białego kamienia, który idealnie nadaje się do produkcji wanien i umywalk. Powstaje, gdy siły elementarne związane z płynną magmą działają na otaczający miękkie, wapień kredowy. Ogromne ciepło i nacisk magmy przekształca sąsiednią skałę w nowy materiał złożony z niezwykle twardych pasm.

Łączymy zmielony kamień wapienny wulkaniczny z żywicami wysokiej jakości, aby związać je w złożoną matrycę 3D. Końcowym rezultatem jest QUARRYCAST™ - światowej klasy kompozyt kamienny, który zapewnia niezrównaną wytrzymałość, trwałość i piękno.

BENEFITS OF QUARRYCAST™



- **Easy to clean:** the naturally glossy surface is easy to wipe clean.
- **Es fácil de limpiar:** su superficie brillante natural es fácil de limpiar.
- **Łatwy w czyszczeniu:** naturalna błyszcząca powierzchnia jest łatwa do wytarcia.

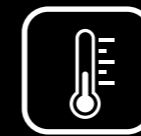

- **Warm:** warm to the touch with high insulating properties, keeping your bath water warmer for longer.
- **Cálido:** es cálido al tacto y ofrece propiedades con una elevada capacidad aislante, lo que permite conservar la temperatura del agua de la bañera durante más tiempo.
- **Ciepły:** ciepły w dotyku o wysokich właściwościach izolacyjnych, dzięki czemu woda w wannie będzie dłużej cieplejsza.



- **Scratch and stain resistant:** the naturally white, glossy surface is incredibly durable, and resistant to hair dyes and bath oils.
- **Resistente a rasguños y manchas:** su superficie brillante y en blanco natural es muy duradera y resistente al tinte capilar y a los aceites de baño.
- **Odporność na zarysowania i plamy:** naturalnie biała, błyszcząca powierzchnia jest niezwykle trwała i odporna na farby do włosów i olejki do kąpieli.



- **Strong:** QUARRYCAST™ is solid all the way through - more than twice as hard as acrylic with no creaking or flexing.
- **Robusto:** el QUARRYCAST™ es sólido de principio a fin - dos veces más robusto que el acrílico, sin agrietarse ni deformarse.
- **Mocne:** QUARRYCAST™ jest trwały przez cały czas - ponad dwa razy twardsze niż akryl, nie powoduje skrzypienia ani odczucia elastyczności.



- **Lightweight:** surprisingly lightweight, the average weight of our baths is just 72kg.
- **Ligero:** sorprendentemente ligero, el peso medio de nuestras bañeras es de tan solo 72 kg.
- **Lekki:** zaskakująco lekki, średnia waga naszych wanien to zaledwie 72kg.



- **Guaranteed*:** 25-year consumer guarantee, 8-year commercial guarantee.
- **Con garantía*:** garantía de 25 años para uso residencial, garantía de 8 años para uso comercial.
- **Gwarancja*:** 25-letnia gwarancja konsumencka, 8-letnia gwarancja handlowa.



- **UV stable:** Baths and basins can be installed outdoors without compromising the material strength or colour.
- **Resistente a los rayos UV:** Nuestras bañeras y lavabos se pueden instalar en el exterior sin comprometer la resistencia ni el color de los materiales.
- **Odporność na działanie promieni UV:** Wanny i umywalki mogą być montowane na zewnątrz bez uszczerbku dla wytrzymałości materiału czy koloru.

* Guarantee limited to white QUARRYCAST™ products only; excluding exterior paint finish, taps, waste kits & plating on feet. This does not affect your statutory rights.

* Garantía limitada únicamente a los productos de QUARRYCAST™; quedan excluidos los acabados de pintura, las griferías, los desagües y el chapado de los pies. Esto no afecta a los derechos del consumidor establecidos legalmente.

* Gwarancja obejmuje wyłącznie produkty białe z QUARRYCAST™ z wyłączeniem wykończenia kolorystycznego, baterii, zestawów odpływowych oraz powłoki nożek wannowych. Gwarancja nie wpływa na odpowiedzialność z tytułu rękojmi.

LUSSARI 1500 FREESTANDING BATH

Stand out design

The Lussari 1500 is perfect for smaller bathrooms and suites. The simplicity of its double-ended design enhances any contemporary interior. Pair with the Lussari 55 freestanding basin to complete the aesthetic.

Diseño atractivo

Lussari 1500 es ideal para baños y dormitorios más pequeños. La simplicidad de su diseño simétrico realza cualquier interior contemporáneo. Combínala con el lavabo exento Lussari 55 para completar la estética.

Wyjątkowy design

Wanna Lussari 1500 jest idealna do mniejszych łazienek i apartamentów. Prostota konstrukcji z dwustronnym oparciem nada charakter każdemu współczesnemu wnętrzu. Dołącz do wanny nabladową umywalkę Lussari 55 i uzyskaj harmonijną całość.

○ LU1-N-SW-NO ☒ ○ LU1M-N-SM-NO ☒

UPC
C
Massachusetts Code: Pending
cUPC listing by IAPMO: Pending

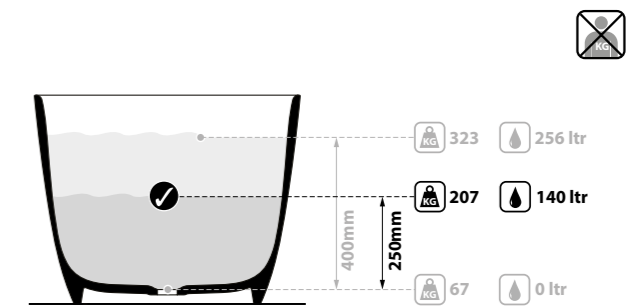
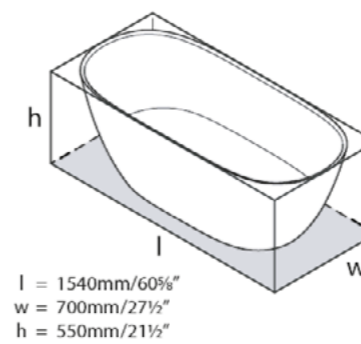
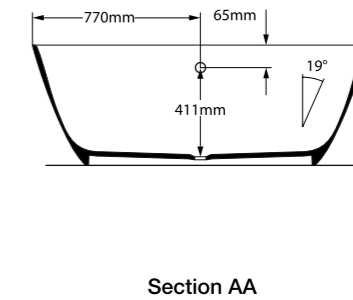
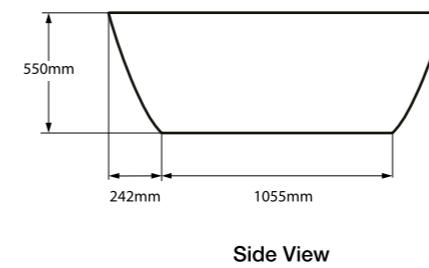
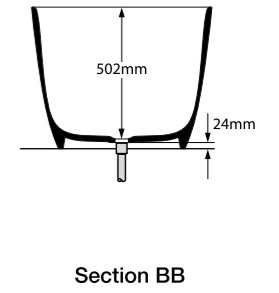
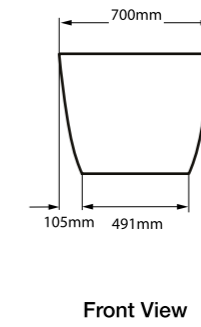
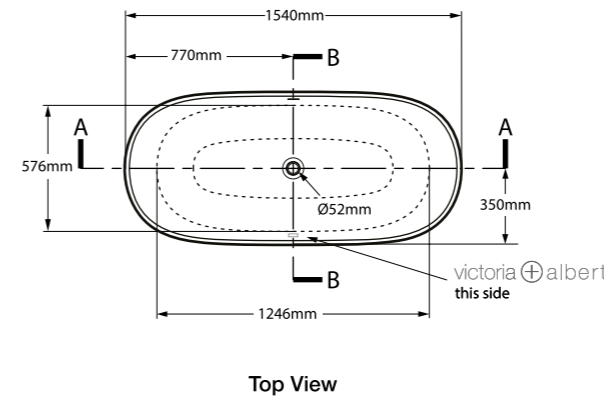

LUSSARI 1500
THE PERFECT
MATCH FOR SMALLER
BATHROOMS AND SUITES



LUSSARI 1700 FREESTANDING BATH

Retreat style luxury

The Lussari 1700 is the ideal choice for master suites or family bathrooms. At 1700mm long it's designed to complement larger spaces and bring the beauty of symmetrical modern design to contemporary interiors. Pair with the Lussari 55 freestanding basin to complete the aesthetic.

Lujoso estilo de retiro

Lussari 1700 es la elección perfecta para dormitorios principales o baños familiares. Con sus 1700mm de largo, se ha diseñado para complementar espacios más grandes y llevar la belleza del diseño moderno simétrico a los interiores contemporáneos. Combínala con el lavabo exento Lussari 55 para completar la estética.

Luksus w stylu przytulnego spa

Lussari 1700 to idealne rozwiązanie do głównych apartamentów lub rodzinnych łazienek. Wanna o długości 1700mm jest ozdobą większych przestrzeni i wprowadza do współczesnych wnętrz piękno symetrycznego i nowoczesnego wzornictwa. Dołącz do wanny nablutową umywalkę Lussari 55 i uzyskaj harmonijną całość.



○ LU2-N-SW-NO ☒ Ⓜ LU2M-N-SM-NO ☒

UPC
C
Massachusetts Code: Pending
cUPC listing by IAPMO: Pending

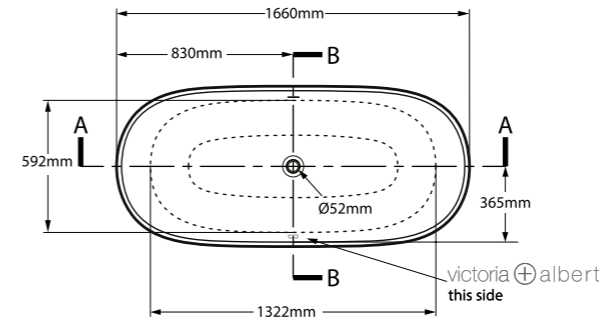

Top View

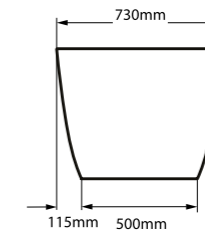

Front View

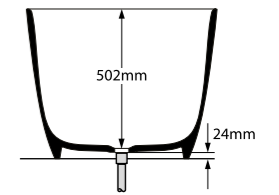

Section BB

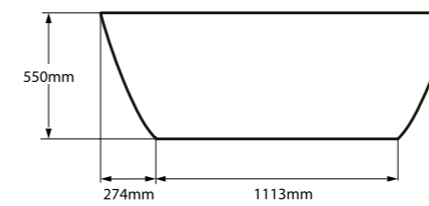

Side View

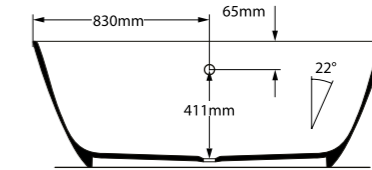

Section AA

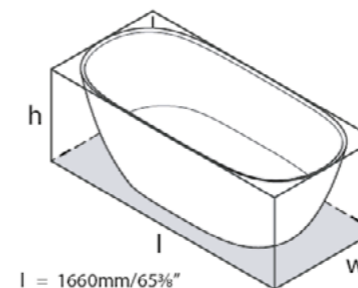

L = 1660mm/65 1/4"
W = 730mm/28 3/4"
h = 550mm/21 1/2"

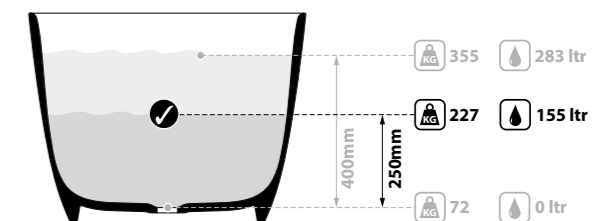

LUSSARI 1700
THE IDEAL CHOICE
FOR MASTER
SUITES OR FAMILY
BATHROOMS

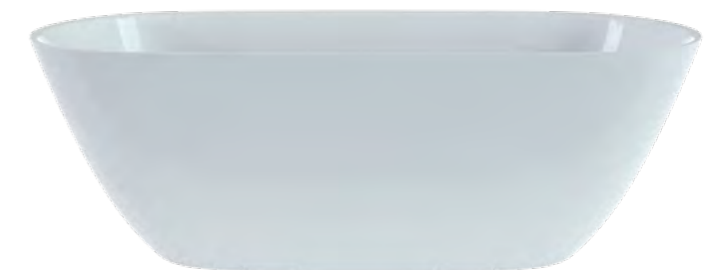

LUSSARI 1800 FREESTANDING BATH

The freedom of space

The Lussari 1800 is a design statement for roomier bathrooms and suites. At 1800mm long, it's a standout feature piece created to work beautifully in larger spaces and iconic modern interiors. Pair with the Lussari 55 freestanding basin to complete the aesthetic.

La libertad de espacio

Lussari 1800 es una declaración de diseño para baños y dormitorios más amplios. Con sus 1800mm de largo, es una pieza que destaca y se ha creado para encajar a la perfección en espacios más grandes y emblemáticos interiores modernos. Combínela con el lavabo exento Lussari 55 para completar la estética.

Wolność, którą daje przestrzeń

Lussari 1800 to propozycja designu przeznaczonego do przestronnych łazienek. Mająca długość 1800mm wanna stanowi wyróżniający się obiekt, stworzony, aby pięknie wyglądać w większych pomieszczeniach i kultowych nowoczesnych wnętrzach. Dołącz do wanny nabladową umywalkę Lussari 55 i uzyskaj harmonijną całość.



○ LU3-N-SW-NO ☒ Ⓞ LU3M-N-SM-NO ☒

UPC Massachusetts Code: Pending
cUPC listing by IAPMO: Pending

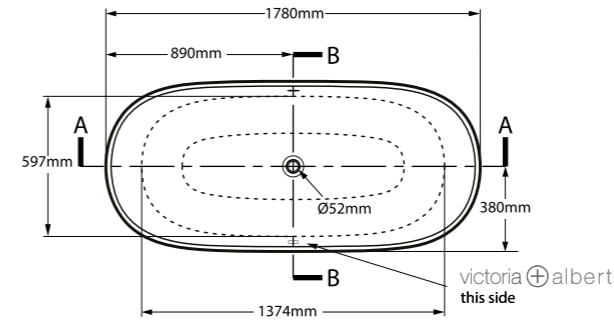

Top View

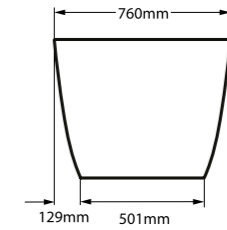

Front View

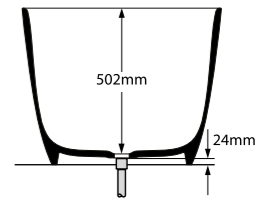

Section BB

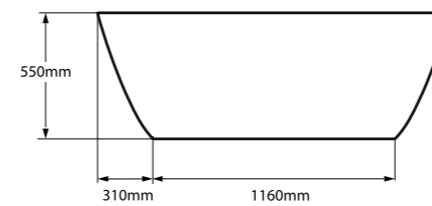

Side View

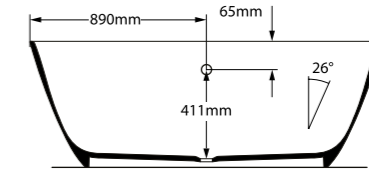

Section AA

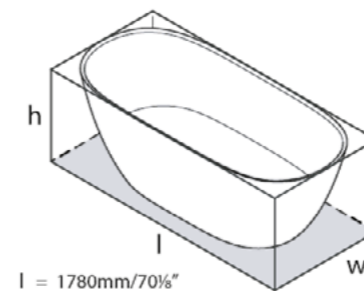

l = 1780mm/70 1/8"
w = 760mm/29 7/8"
h = 550mm/21 1/2"

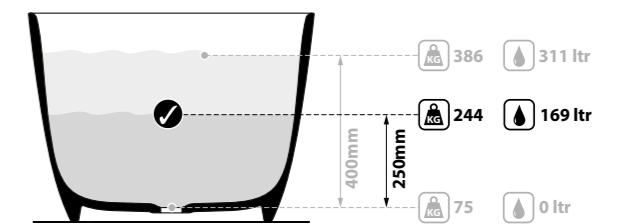

LUSSARI 1800
THE ULTIMATE DESIGN
STATEMENT FOR
ROOMIER BATHROOMS
AND SUITES



LUSSARI 1600 BACK-TO-WALL BATH

Luxurious simplicity

The Lussari 1600 back-to-wall bath is the intelligent style choice for bathrooms with minimal space. The simplicity of its sculptural form combines the iconic look and feel of freestanding with the ingenuity of modern, space-saving design. Installed against the wall for a watertight seal with a spacious deck for mounting brassware and holding bathroom luxuries. Pair with the Lussari 55 freestanding basin to complete the aesthetic.

Lujosa sencillez

La bañera semi exenta Lussari 1600 es la elección de estilo inteligente para baños con muy poco espacio. La sencillez de su forma escultural combina el aspecto icónico de las bañeras exentas con el ingenio de un diseño moderno que ahorra espacio. Se instala contra la pared para conseguir un cierre hermético y dispone de una espaciosa repisa para montar la grifería y guardar artículos de lujo para el baño. Combinela con el lavabo exento Lussari 55 para completar la estética.

Luksusowa prostota

Wanna przyścienna Lussari 1600 to inteligentny i stylowy wybór do łazienek o bardzo małej powierzchni. Dzięki prostocie kształtów harmonijnie łączy w sobie kultowy wygląd wanny wolnostojącej i pomysłowość nowoczesnej, oszczędzającej miejsce konstrukcji. Usytuowana przy ścianie pozwala uzyskać wodoszczelne połączenie z rozległą półką, stanowiącą podstawę pod baterię i miejsce przechowywania łazienkowych akcesoriów i kosmetyków. Dołącz do wanny nabladową umywalkę Lussari 55 i uzyskaj harmonijną całość.



○ LU4-N-SW-NO ☒ ○ LU4M-N-SM-NO ☒

UPC Massachusetts Code: Pending
cUPC listing by IAPMO: Pending

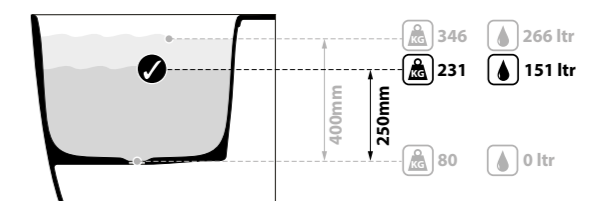
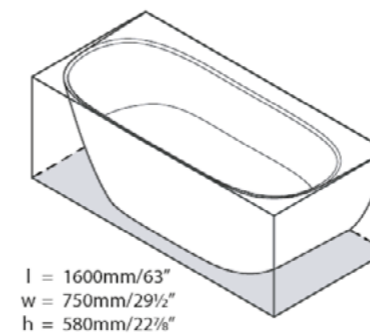
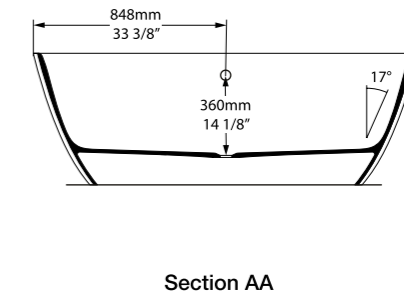
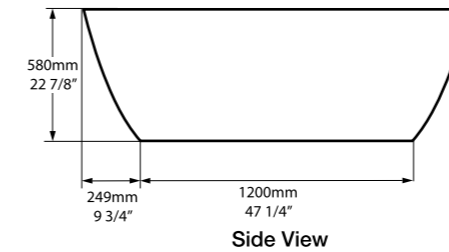
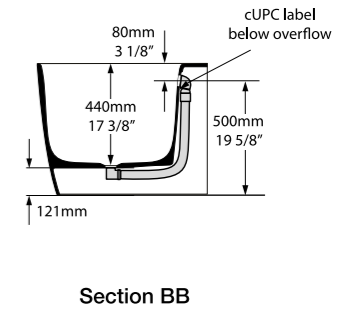
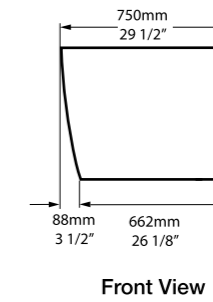
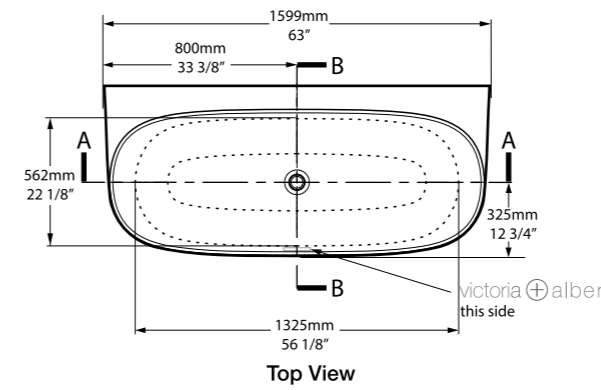

LUSSARI 1600
THE INTELLIGENT
STYLE CHOICE FOR
BATHROOMS AND SUITES
WITH MINIMAL SPACE



LUSSARI 1700 BACK-TO-WALL BATH

Timeless style

The Lussari 1700 is designed to make the most of larger spaces. It evokes the simplicity of a freestanding bath with the clean lines of back-to-wall, fitting beautifully into a range of interior styles. Installed against the wall for a watertight seal with a spacious deck for mounting brassware and holding bathroom luxuries. Pair with the Lussari 55 freestanding basin to complete the aesthetic.

Estilo atemporal

Lussari 1700 se ha diseñado para sacar el máximo provecho a los espacios más grandes. Evoca la simplicidad de una bañera exenta con las líneas limpias de una bañera mural. Encaja a la perfección en un sinfín de estilos de interior. Se instala contra la pared para conseguir un cierre hermético y dispone de una espaciosa repisa para montar la grifería y guardar artículos de lujo para el baño. Combínala con el lavabo exento Lussari 55 para completar la estética.

Ponadczasowy styl

Wanna Lussari 1700 została zaprojektowana tak, aby jak najlepiej wykorzystać większe przestrzenie. Przywołuje na myśl prostotę wolnostojącej wanny z czystymi liniami wanny przyściennej, dzięki czemu świetnie pasuje do wielu różnych stylów wnętrz. Usytuowana przy ścianie w celu uzyskania wodoszczelnego połączenia z rozległą półką, stanowi podstawę pod baterię i miejsce przechowywania łazienkowych akcesoriów i kosmetyków. Dołącz do wanny nabladową umywalkę Lussari 55 i uzyskaj harmonijną całość.



○ LU5-N-SW-NO □ □ LU5M-N-SM-NO □ □

UPC Massachusetts Code: Pending
cUPC listing by IAPMO: Pending

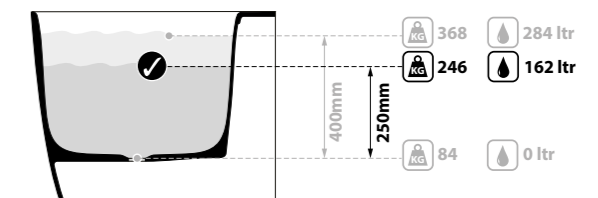
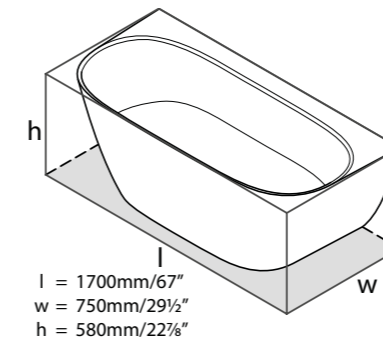
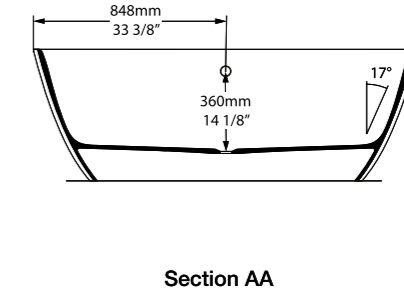
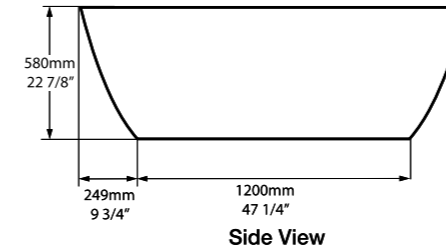
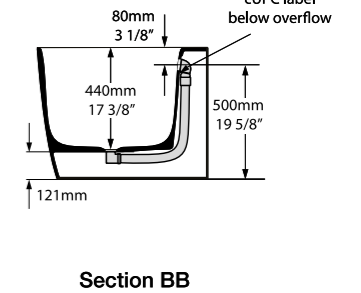
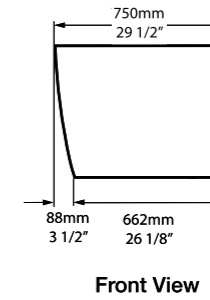
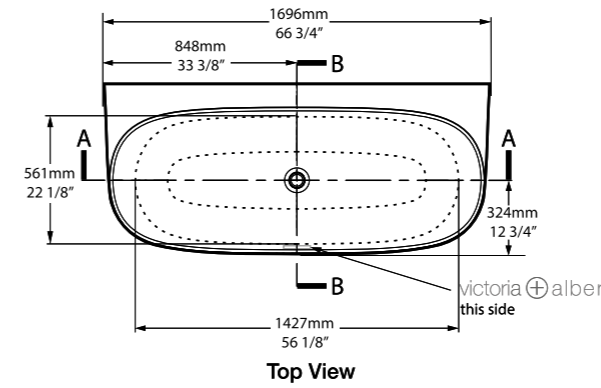

LUSSARI 1700
THE PERFECT OPTION
FOR MASTER SUITES AND
FAMILY BATHROOMS,
CREATED TO MAKE THE
MOST OF LARGER SPACES

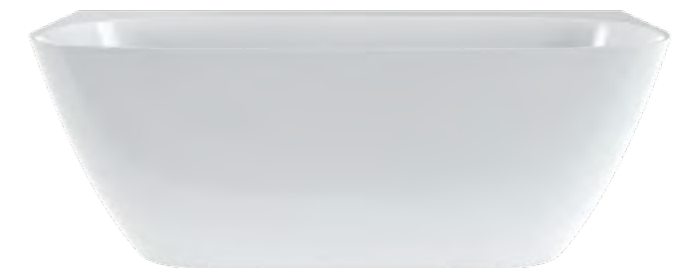

LUSSARI 1700 CORNER RIGHT BATH

Brand new design

Beautiful bathroom design is all about finding the perfect match for each space. The Lussari 1700 corner right bath is a practical alternative to a freestanding or back-to-wall bath. Uniquely designed to make the most of its setting, its sleek design brings a sense of structure to contemporary bathrooms and suites, elevated by clean lines for a neat, elegant finish. Pair with the Lussari 55 freestanding basin to complete the aesthetic.

Diseño 100 % novedoso

El bonito diseño de esta bañera busca encontrar la combinación perfecta para cada espacio. La bañera esquinera derecha Lussari 1700 es una alternativa práctica a una bañera exenta o empotrada. Su exclusivo diseño le permite sacar el máximo partido al entorno y su elegancia aporta un sentido de estructura a baños y dormitorios contemporáneos, perfeccionada por líneas frescas para un acabado sencillo y elegante. Combínela con el lavabo exento Lussari 55 para completar la estética.

Zupełnie nowy design

Piękny projekt łazienki polega na znalezieniu idealnego dopasowania wszystkich elementów. Wanna narożna Lussari 1700 prawa to praktyczna alternatywa dla wanny wolnostojącej lub przyściennej. Wyjątkowo zaprojektowana tak, aby wydobywać z otoczenia to, co najlepsze. Smukła konstrukcja wnosi do współczesnych łazienek harmonię kształtów, uwydatnionych schludnym i eleganckim wykończeniem. Dołącz do wanny nablutową umywalkę Lussari 55 i uzyskaj harmonijną całość.



○ LUS-N-RH-SW-NO ⓘ ⓘ LUSM-N-RH-SM-NO ⓘ ⓘ

UPC Massachusetts Code: Pending
CUPC listing by IAPMO: Pending

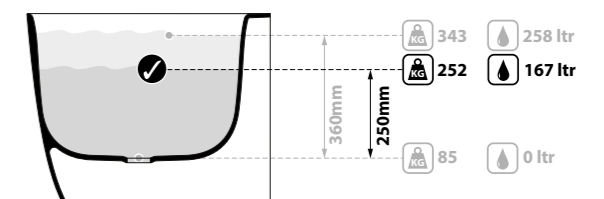
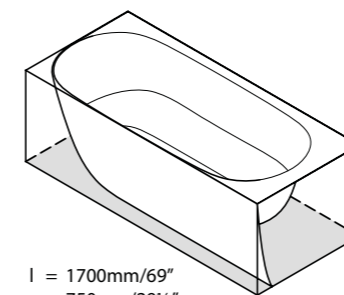
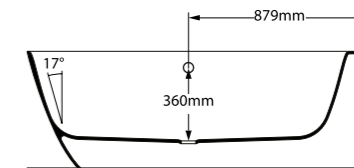
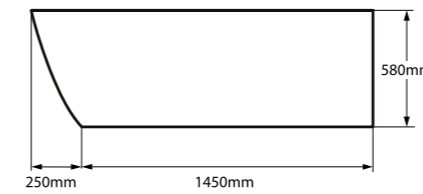
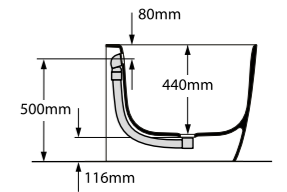
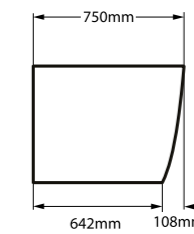
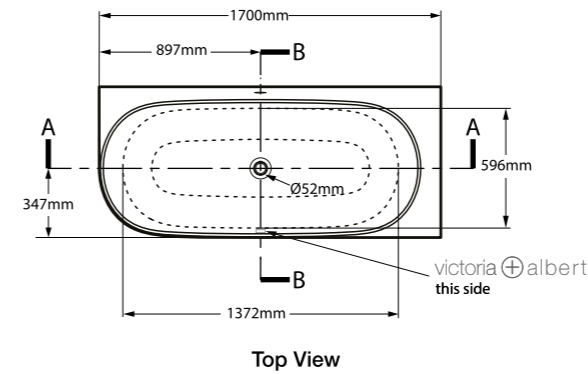

LUSSARI 1700
CORNER BATHS
ARE A PRACTICAL
ALTERNATIVE TO A
FREESTANDING OR
BACK-TO-WALL BATH

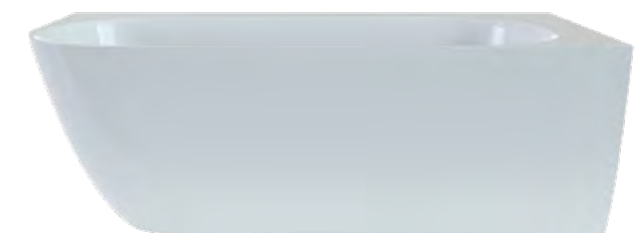

LUSSARI 1700 CORNER LEFT BATH

Brand new design

Like its corner right counterpart, the Lussari 1700 corner left bath is another practical alternative to a freestanding or back-to-wall bath. Again, it is uniquely designed to make the most of its setting. Its sleek design brings a sense of structure to contemporary bathrooms and suites, elevated by clean lines for a neat, elegant finish. Pair with the Lussari 55 freestanding basin to complete the aesthetic.

Diseño 100 % novedoso

Al igual que su hermana, la bañera esquinera izquierda Lussari 1700 es otra alternativa práctica a las bañeras exenta o empotradas. Se ha diseñado de manera exclusiva para sacar el máximo rendimiento a su entorno. Su elegancia aporta un sentido de estructura a baños y dormitorios contemporáneos, perfeccionada por líneas frescas para un acabado sencillo y elegante. Combínala con el lavabo exento Lussari 55 para completar la estética.

Zupełnie nowy design

Podobnie jak jej prawy odpowiednik, wanna narożna Lussari 1700 lewa jest kolejnym, alternatywnym rozwiązaniem dla wanny wolnostojącej lub przyściennej. Także w tym przypadku unikatowy design wanny świetnie komponuje się z otoczeniem. Wyjątkowo zaprojektowana tak, aby wydobywać z otoczenia to, co najlepsze. Smukła konstrukcja wnosi do współczesnych łazienek harmonię kształtów, uwydatnionych schludnym i eleganckim wykończeniem. Połącz z nablatową umywalką Lussari 55, aby dopełnić estetyczną całość.

○ LUS-N-LH-SW-NO ☒ Ⓞ LUSM-N-LH-SM-NO ☒

UPC Massachusetts Code: Pending
CUPC listing by IAPMO: Pending

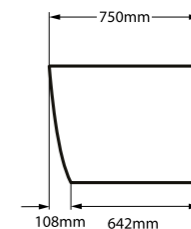
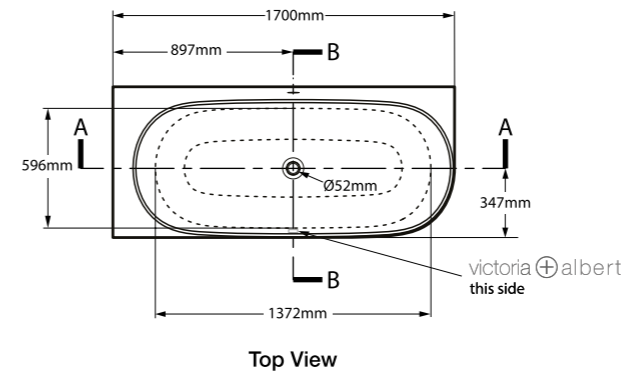

Front View

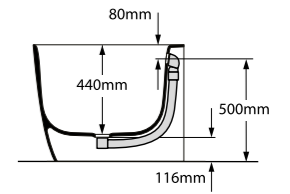

Section BB

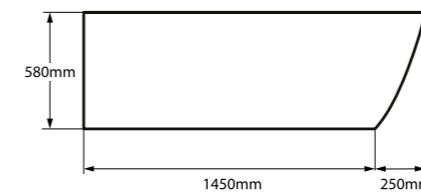

Side View

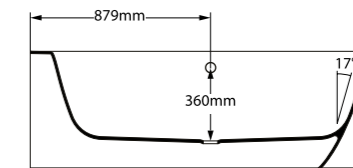

Section AA

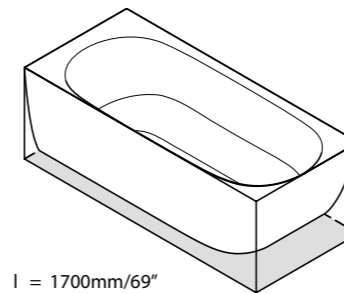

l = 1700mm/69"
w = 750mm/29½"
h = 580mm/22¾"

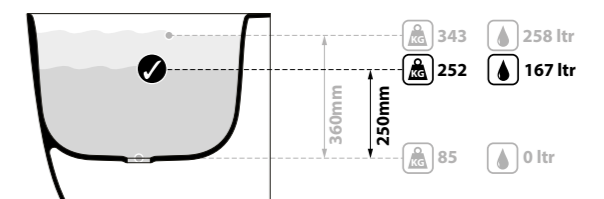

LUSSARI 1700
CORNER BATHS
ARE A PRACTICAL
ALTERNATIVE TO A
FREESTANDING OR
BACK-TO-WALL BATH

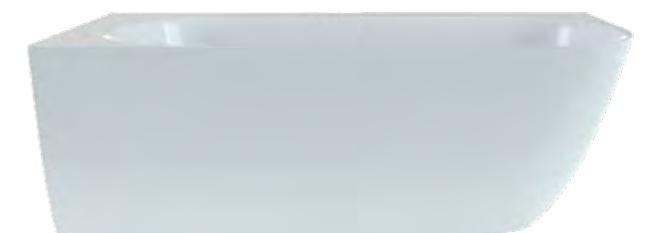

LUSSARI 55 FREESTANDING BASIN

The perfect match

The Lussari 55 freestanding basin is the ideal complement to every bath style in the Lussari range. Its sleek modern design combines form and function, with practical features including an internal overflow.

La combinación perfecta

El lavabo exento Lussari 55 es el complemento perfecto para todas las bañeras de la colección Lussari. Su elegante y moderno diseño combina forma y función, con características prácticas que incluyen un rebosadero interno.

Idealne dopasowanie

Umywalka nabladowa Lussari 55 jest idealnym uzupełnieniem każdej łazienki w stylu Lussari. Jej elegancki, nowoczesny design łączy w sobie piękną formę i praktyczne funkcje, włączając w to wewnętrzny przelew.



○ VB-LUS55-SW-IO

VB-LUS55M-SM-IO

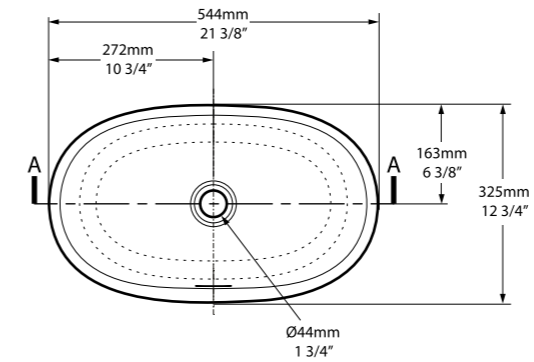

Top View

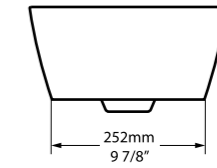

Side View

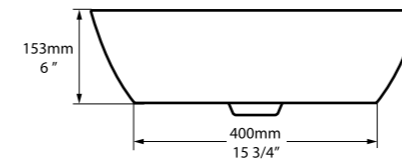

Front View

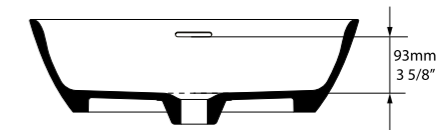

Section AA

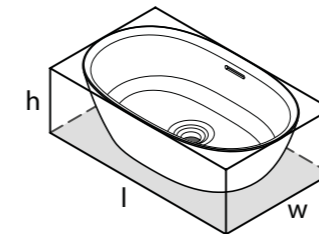

l = 544mm/21 3/8"
w = 326mm/12 7/8"
h = 173mm/6 3/4"



LUSSARI 55
THE IDEAL
COMPLEMENT TO
EVERY BATH STYLE IN
THE LUSSARI RANGE



LUSSARI WASTE KITS AND ACCESSORIES

Whether you're searching for bath drains, basin drains or bottle traps, we have a number of options to meet your installation needs. Choose from a variety of finishes to create a seamless look in your bathroom.

Tanto si busca sistemas de drenaje para bañeras, para lavamanos o sifones, disponemos de numerosas opciones para cumplir con las necesidades de su instalación. Puede elegir entre una variedad de acabados para crear un diseño inmejorable para su baño.

Niezależnie od tego czy poszukujecie odpływu do wanny, umywalki lub innych syfonów, mamy wiele opcji, aby sprostać oczekiwaniom. Duży wybór wykończeń pozwala stworzyć spójny wygląd w łazience.

BASIN WASTES



Kit 24

Basin wastes / Desagües lavabo
/ Zestawy odpływowe do umywalek



Kit 25

BASIN BOTTLE TRAP



Kit 22

Basin bottle trap / Sifón lavabos
/ Syfony umywalkowe



Kit 122

BASIN WASTES - INTELLIDRAIN



Kit 36/40

Kit 36

IntelliDrain. Circa 36cm maximum depth. Suitable for Victoria + Albert baths without a predrilled overflow.

IntelliDrain. 36cm prof. máx.. Apto para bañeras de Victoria + Albert sin agujero de rebosadero.

IntelliDrain 36cm maksymalna głębokosc. Odpowiedni do wanien Victoria+Albert bez wywierconego otworu przelewowego.

Kit 40

IntelliDrain. Circa 40cm maximum depth. Suitable for Victoria + Albert baths without a predrilled overflow.

IntelliDrain. 40cm prof. máx.. Apto para bañeras de Victoria + Albert sin agujero de rebosadero.

IntelliDrain 40 cm maksymalna głębokosc. Odpowiedni do wanien Victoria+Albert bez wywierconego otworu przelewowego.

BATH WASTES



Kit 12



Kit 17



Kit 60



Kit 61

Bath wastes / Desagües bañera / Zestawy odpływowe do wanien

For waste kits specifications visit: www.vandabaths.com

BATH RACK



Tombolo 8



Bath rack / Badbrug / Bandeja bañera

Suitable for 1500 and 1700 freestanding models

WASTE KIT COMPATIBILITY

LUSSARI 1500	KIT 12, 17, 40, 36
LUSSARI 1700	KIT 12, 17, 40, 36
LUSSARI 1800	KIT 12, 17, 40, 36
LUSSARI 1700 CORNER LEFT	KIT 12, 60, 61, 36
LUSSARI 1700 CORNER RIGHT	KIT 12, 60, 61, 36
LUSSARI 1600 BACK-TO-WALL	KIT 12, 60, 61, 36
LUSSARI 1700 BACK-TO-WALL	KIT 12, 60, 61, 36
LUSSARI 55	KIT 24, 25, 22, 122

REFINED DESIGN

Designed with the utmost care and precision, the Lussari incorporates a sleek and elongated shape considering clean comfort and refinement for a relaxed bathing experience.

Diseño refinado

Diseñado con el máximo cuidado y precisión, el Lussari incorpora una forma elegante y alargada, teniendo en cuenta la comodidad y el refinamiento para relajarse con cada baño.

Wyrafinowany design

Zaprojektowane z najwyższą starannością i precyzją, produkty z serii Lussari odznaczają się eleganckimi i wydłużonymi kształtami, zapewniając czysty komfort i wyrafinowaną przyjemność podczas odpoczywających kąpeli.

MODERN MOVEMENTS IN COLOUR

Architecturally inspired palettes

Architecture styles of the 20th century inspired the new collection of colour palettes by Wallpaper* and Victoria + Albert. Editor-in-chief Sarah Douglas looked to the tonal ranges employed by Belgian minimalists, the splashes of primaries in Brazilian modernism and the colour-popped chromatics in American postmodernism, adapting and reimagining shade and hue for the contemporary bathroom environment. Your journey into modern 'bathitecture' begins here.

Visit our website to view the whole range and visualise your design:

www.vandabaths.com

El Color Adopta Movimientos Modernos: Paletas Inspiradas En La Arquitectura

Los estilos arquitectónicos del siglo XX han servido de inspiración para la nueva colección de paletas de colores de Wallpaper* y Victoria + Albert. Su editora jefe, Sarah Douglas, recurrió a las gamas de tonos de los minimalistas belgas, los toques de colores primarios del modernismo brasileño y los cromatismos con estallidos de color del posmodernismo estadounidense, adaptando y reimaginando sombras y matices para los cuartos de baño contemporáneos. Su viaje hacia la «arquitectura moderna de cuartos de baño» comienza aquí.

Visite nuestra página web para ver toda la gama y visualizar su diseño:

www.vandabaths.com

Nowoczesne Kierunki W Kolorystyce: Palety Inspirowane Architektura

Style architektoniczne XX wieku stały się inspiracją dla nowej kolekcji palet kolorystycznych Wallpaper* i Victoria + Albert. Redaktor naczelna Sarah Douglas zwróciła uwagę na zakresy tonalne stosowane przez belgijskich minimalistów, przebłyski kolorów podstawowych w brazylijskim modernizmie oraz na barwną chromatykę w amerykańskim postmodernizmie, adaptując i na nowo definiując odcienie i barwy na potrzeby nowoczesnych łazienek. Twoja podróż do nowoczesnej architektury łazienkowej zaczyna się tutaj.

Visite nuestra página web para ver toda la gama y visualizar su diseño:

www.vandabaths.com



Colour collaboration with Wallpaper*

Belgian Minimalism



Brazilian Modernism



American Postmodernism



QUARRYCAST™ FINISHES

Our baths and basins are available in two finishes; Gloss and Matt. Both finishes are cast in our signature QUARRYCAST™ material, which is naturally warm to the touch, reassuringly durable, and guaranteed for 25 years. And what's more, they can be personalised with our selection of RAL colours.

Gloss (SW) Our signature finish is glossy on the inside and outside. Hand polished to produce a beautifully smooth sheen, our gloss finish has been a market leader for over 25 years. Every bath and basin across our portfolio is available in our Gloss finish.

Matt (SM) Victoria + Albert's Matt finish is different. Made in the cast, not by coatings or glaze, it is '100%' Matt. It has a velvety feel, gentle against the skin. Our Matt finish is available across a selection of our baths and basins.

Nuestros acabados

Nuestras bañeras y lavabos están disponibles en dos acabados: brillante y mate. Ambos acabados se moldean en nuestro característico material QUARRYCAST™, que es naturalmente cálido al tacto, de una durabilidad tranquilizadora y con una garantía de 25 años. Es más, se pueden personalizar con nuestra selección de colores RAL.

Brillante (SW) Nuestro acabado característico en el interior y el exterior. Pulido a mano para generar un precioso lustre liso, nuestro acabado brillante lleva siendo líder en el mercado desde hace más de 25 años. Todas las bañeras y lavabos de nuestra gama de productos están disponibles en nuestro acabado brillante.

Mate (SM) El acabado Mate de Victoria + Albert es diferente. Fabricado en el molde, no por recubrimiento ni esmaltado, es «100 %» Mate. Presenta un tacto aterciopelado, suave para la piel. Nuestro acabado Mate está disponible en una selección de nuestras bañeras y lavabos.

Nasze wykończenia

Nasze wanny i umywalki są dostępne w dwóch wykończeniach: błyszczącym i matowym. Oba wykończenia są wykonane z naszego unikalnego materiału QUARRYCAST™, który jest naturalnie ciepły w dotyku, wyjątkowo trwały i objęty 25-letnią gwarancją. Co więcej, można je spersonalizować, wybierając jeden z kolorów palety RAL.

Nasze charakterystyczne błyszczące wykończenie (SW) stosowane jest wewnątrz i na zewnątrz produktu. Ręcznie polerowane w celu uzyskania pięknie gładkiego połysku, nasze błyszczące wykończenie jest liderem na rynku od ponad 25 lat. Każda wanna i umywalka w naszej ofercie jest dostępna w wykończeniu błyszczącym.

Wykończenie matowe (SM) marki Victoria + Albert's Matt jest odmienne. Wykonane odlewem, a nie poprzez zastosowanie powłok lub emalii, jest w "100%" matowe. Jest aksamitne w dotyku i delikatne dla skóry. Matowe wykończenie jest dostępne dla wielu naszych wanien i umywalk.



SM

QUARRYCAST™ Standard Matt
QUARRYCAST™ Estándar Mate
QUARRYCAST™ Standardowy Mat

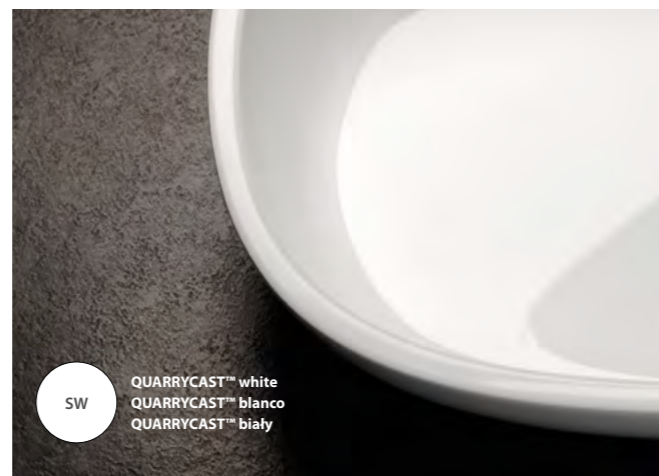

SW

QUARRYCAST™ white
QUARRYCAST™ blanco
QUARRYCAST™ biały



Lussari 1600 back-to-wall bath

LUSSARI SPECIAL ORDERS

The finishing touch

For larger multi-room hotel and residential projects, Victoria + Albert are pleased to offer a number of custom options to suit the specification.

Anti-slip

Anti-slip safety coatings are available across our portfolio of baths. The coating features an antibacterially active surface, conforming to ISO 22196. It has been independently tested by TUV to DIN 51097: 1992-11. The surface can be applied in various patterns and placements and is easy to clean. Victoria + Albert offers a three year warranty on anti-slip coatings.

Custom drilling

All modern freestanding baths are supplied as standard without a pre-drilled overflow. Victoria + Albert now offer a custom drilling service for waste kits such as the Kit 17. Additionally, tap holes can be custom drilled on compatible baths.

For more information and pricing about anti-slip and our custom drilling service, please contact info@vandabaths.com

El toque final

Para proyectos hoteleros y residenciales de mayor envergadura, Victoria + Albert se complace en ofrecer una serie de opciones personalizadas que se adaptan a las especificaciones.

Antideslizante

Todas nuestras bañeras exentas y empotradas pueden ofrecerse con un revestimiento antideslizante opcional para mayor seguridad. El revestimiento cuenta con una superficie antibacteriana, conforme a la norma ISO 22196. Ha sido probado de forma independiente por TUV según la norma DIN 51097: 1992-11. La superficie puede aplicarse en varios diseños y colocaciones y es fácil de limpiar. Victoria + Albert ofrece una garantía de tres años para los revestimientos antideslizantes.

Taladrado a medida

Todas las bañeras exentas modernas se suministran de serie sin rebosadero preperforado. Para los kits de desagüe como el Kit 17, Victoria + Albert ofrece ahora un servicio de perforación a medida. Además, los orificios de los grifos pueden ser perforados a medida en las bañeras compatibles.

Para obtener más información y precios sobre el antideslizamiento y el servicio de perforación a medida, contacte con info@vandabaths.com

Perfekcyjne uzupełnienie

W przypadku projektów hotelowych i mieszkalnych z wieloma pokojami Victoria + Albert z przyjemnością oferuje szereg niestandardowych opcji dostosowanych do konkretnych specyfikacji.

Powłoka antypoślizgowa

Wszystkie nasze wanny wolnostojące i do zabudowy mogą być oferowane z opcjonalną powłoką antypoślizgową zapewniającą dodatkowe bezpieczeństwo. Powłoka posiada antybakteryjnie aktywną powierzchnię, zgodną z ISO 22196. Została niezależnie przetestowana przez TUV zgodnie z normą DIN 51097: 1992-11. Powłoka może być nakładana w różnych formach i rozmieszczeniach oraz jest łatwa do czyszczenia. Victoria + Albert oferuje trzyletnią gwarancję na powłoki antypoślizgowe.

Otwory na zamówienie

Wszystkie nowoczesne wanny wolnostojące są standardowo dostarczane bez nawierconego przelewu. W przypadku zestawów odpływowych, takich jak Kit 17, Victoria + Albert oferuje teraz niestandardową usługę wywiercenia otworu. Dodatkowo w kompatybilnych wannach istnieje możliwość nawiercenia otworu na baterię.

Aby uzyskać więcej informacji na temat powłok antypoślizgowych i naszej niestandardowej usługi nawiercenia otworów oraz ich cen, skontaktuj się z info@vandabaths.com

ANTI-SLIP COATING
FEATURES AN
ANTIBACTERIALLY
ACTIVE SURFACE,
CONFORMING TO ISO
22196. THE SURFACE
CAN BE APPLIED IN
VARIOUS PATTERNS
AND PLACEMENTS AND
IS EASY TO CLEAN

Anti-slip finish / Antideslizante / Powłoka antypoślizgowa

NEXT STEPS

Find us online

For more information about our products, including 2D and 3D CAD files, fitting instructions and care and cleaning advice, visit our website www.vandabaths.com. You'll also discover our useful "Find a Showroom" tool that allows you to locate your nearest displaying showroom wherever you are in the world.

If you're looking for bathroom design ideas why not take a look at the "Inspiration" section on our website? You can also follow us on Instagram, Twitter and Pinterest, where we share stunning bathroom projects on a daily basis.

Encuétranos online

Para obtener más información sobre nuestros productos, incluidos archivos CAD 2D y 3D, instrucciones de montaje y consejos de mantenimiento y limpieza, visite nuestra página web www.vandabaths.com. También descubrirá nuestra útil herramienta "Buscar una exposición cercana" que le permite ubicarla, estés donde estés.

Si está buscando ideas para el diseño de baños, ¿por qué no echa un vistazo a la sección "Inspiración" en nuestra página web? También puede seguirnos en Instagram, Twitter y Pinterest, donde compartimos diariamente impresionantes proyectos de baño.

Znajdz nas online

Aby uzyskać więcej informacji na temat naszych produktów, w tym plików CAD 2D i 3D, instrukcji montażu oraz porad dotyczących pielęgnacji i czyszczenia, odwiedź naszą stronę internetową www.vandabaths.com. Odkryjesz także nasze przydatne narzędzia "Find a showroom", które pozwolą zlokalizować najbliższy salon wystawowy, gdziekolwiek jesteś na świecie.

Jeśli szukasz pomysłów na projektowanie łazienek, dlaczego nie spojrzeć na sekcję "Inspiration" na naszej stronie? Możesz także obserwować nas na Instagramie, Twitterze i Pinterestie, gdzie codziennie dzielimy się wspaniałymi projektami łazienkowymi.

 @victoria_albert_baths

 @Vanda_Baths

 Victoria + Albert Baths

 Victoria + Albert Baths



Lussari 1800 freestanding bath



HOUSE OF ROHL

PERRIN & ROWE | RIOBEL
SHAWS | VICTORIA + ALBERT

Welcome to the House of Rohl®

The House of Rohl is a collection of artisan brands recognised for their artistry and heritage. Discover more at houseofrohl.uk

Le damos la bienvenida a House of Rohl®

House of Rohl es una selección de marcas artesanales reconocidas por su arte y tradición. Descubra más en houseofrohl.uk

Witamy w świecie House of Rohl®

House of Rohl to zbiór marek rzemieślniczych cieszących się powszechnym uznaniem za ich sztukę i dziedzictwo. Dowiedz się więcej na houseofrohl.uk

PERRIN & ROWE

Brassware and sanitaryware

At Perrin & Rowe's English foundry, molten brass is poured by hand at 1,000°C into intricate moulds. The finest grade brass is used to ensure a perfect cast. Each piece is precision machined before being polished by hand. This fusion of technology and craftsmanship is the source of Perrin & Rowe's unrivalled reputation for quality.

Griferías y aparatos sanitarios

En la fundición inglesa de Perrin & Rowe, el latón en fusión a 1.000°C se vierte a mano en sofisticados moldes. Se utiliza el latón de la más alta calidad para garantizar una fundición perfecta. Cada pieza se mecaniza con precisión antes de ser pulida a mano. Esta fusión de tecnología y artesanía es el origen de la inigualable reputación de calidad de Perrin & Rowe.

Wyroby mosiężne i sanitarne

W angielskiej odlewni Perrin & Rowe's ciekły, rozgrzany do temperatury 1000°C mosiądz, jest ręcznie wlewany do misternie wykonanych form. W celu osiągnięcia jak najlepszych odlewów stosuje się mosiądz najwyższej jakości. Każdy z wyrobów jest poddawany precyzyjnej obróbce mechanicznej, a następnie ręcznie polerowany. Połączenie technologii i mistrzowskiego kunsztu to sekret niezrównanej jakości i reputacji produktów Perrin & Rowe's.

RIOBEL

Contemporary brassware

Quebec is where European culture meets North American aspiration. Here Riobel design distinctive and innovative brassware, inspired by the sculptural forms of contemporary architecture. Advanced engineering delivers industry-leading performance and reliability. Riobel offers luxury design for modern living.

Griferías contemporánea

Es en Quebec donde la cultura europea se encuentra con las aspiraciones norteamericanas. Allí, Riobel diseña griferías únicas e innovadoras que se inspiran en las formas esculturales de la arquitectura contemporánea. La ingeniería avanzada ofrece un rendimiento y una fiabilidad de vanguardia. Riobel ofrece un diseño de lujo para una vida moderna.

Nowoczesne wyroby mosiężne

Quebec to miejsce, w którym kultura europejska spotyka się z północnoamerykańskimi aspiracjami. To tu marka Riobel projektuje charakterystyczne i nowatorskie wyroby z mosiądzu, inspirowane rzeźbiarskimi formami współczesnej architektury. Zaawansowana technologia zapewnia czołową w branży wydajność i niezawodność opracowywanych produktów. Marka Riobel oferuje luksusowe wzornictwo dla nowoczesnego stylu życia.

SHAWS

Fireclay sinks

When Arthur Shaw identified the waste material extracted from the colliery at Darwen as fireclay, he established Shaws of Darwen to make use of it. More than 120 years later, at the same factory in the north of England, Shaws' Heavy Duty Fireclay is fired hotter and longer to produce kitchen and bathroom sinks with an incredibly durable finish.

Fregaderos de cerámica refractaria

Cuando Arthur Shaw comprobó que el material de desecho extraído de la mina de carbón de Darwen era arcilla refractaria, decidió que Shaws of Darwen debía aprovecharla. Más de 120 años después, en la misma fábrica del norte de Inglaterra, la arcilla refractaria de alta resistencia de Shaws se cuece a mayor temperatura y durante más tiempo para producir fregaderos de cocina y lavabos de baño con un acabado increíblemente duradero.

Zlewy ceramiczne

Gdy Arthur Shaw odkrył, że materiał odpadowy wydobywany w kopalni węgla w Darwen jest w istocie ogniotrwałą gliną, założył Shaws of Darwen, aby zrobić użytek z tego surowca. Ponad 120 lat później w tej samej fabryce na północy Anglii – Shaws' Heavy Duty Fireclay – temperatura w piecach została podwyższona i jest utrzymywana nieco dłużej, aby produkować zlewy kuchenne i łazienkowe o niezwykle trwałym wykończeniu.

victoria ⊕ albert®

Head Office

Victoria + Albert Baths Ltd
Unit B, Hortonwood 37
Telford, Shropshire
TF1 7XT
United Kingdom

Tel: +44 (0)1952 221100

Fax: +44 (0)1952 221111

info@vandabaths.com

Specification Showroom

House of Rohl
316-318 North Dome
Design Centre
Chelsea Harbour
London
SW10 0XE
United Kingdom

www.vandabaths.com



@victoria_albert_baths



@Vanda_Baths



Victoria + Albert Baths